



MAXIVAREM LS - MODELLO ce



**SOLLEVAMENTO ACQUA - ACQUA CALDA
WATER BOOSTER SYSTEMS - DOMESTIC HOT WATER**

Modello/Model: US 300 462

Caratteristiche tecniche - technical features

Volume Volume		300 L
raccordo connector		1" 1/2 GAS (ISO 228)
temperatura esercizio working temperature	TS	-10 +99 °C
pressione max. Max pressure	PS	10 bar
pressione prova test pressure	PT	15 bar
precarica precharged pressure		2 bar
Fluido Fluid		Aria+acqua Air+water
Ente notificato per certificazione PED Notified Body number:		0036
Modulo: Module:		B + D1
N° certificato N° certificate:		Z-IS-DDK-MUC-09-09-408247-001 + DGR-0036-Q5-737-09

Imballo - packaging

	A	B	H
dimensioni (mm) dimensions (mm)	1398	663	643
volume (m ³) volume (m ³)	0,60		
peso (kg) weight (kg)	54,1		
q.ta per cartone q.ty for box	1		
quantità per palette Q.y for std. pallet	4		

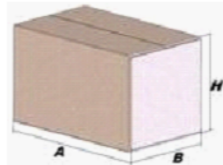

Parti di ricambio - Spare parts

	codice item	materiale material	potabilità potable	trattamento treatment	immagine image
Membrana Membrane	V42300	GOMMA PER ACQUA USO ALIMENTARE / RUBBER FOR POTABLE WATER	X		
Controflangia Coverflange	V50300	ACCIAIO AL CARBONIO / CARBON STEEL		VERNICIATURA / PAINTED	
Attacco superiore Top flange	V50310	ACCIAIO AL CARBONIO / CARBON STEEL		ZINCATURA / GALVANIZED	
Dado 1/2 + guarnizione 1/2" nut gasket	V50880	ACCIAIO AL CARBONIO / CARBON STEEL		ZINCATURA / GALVANIZED	
Valvola precarica Precharge valve	V50802	OTTONE / BRASS			

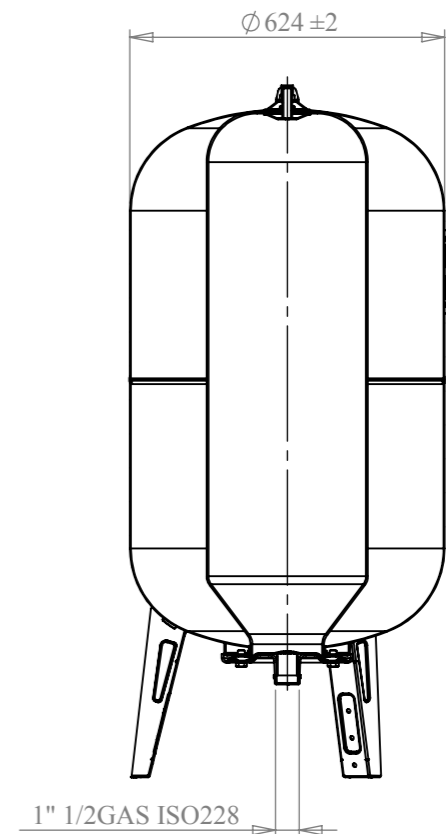
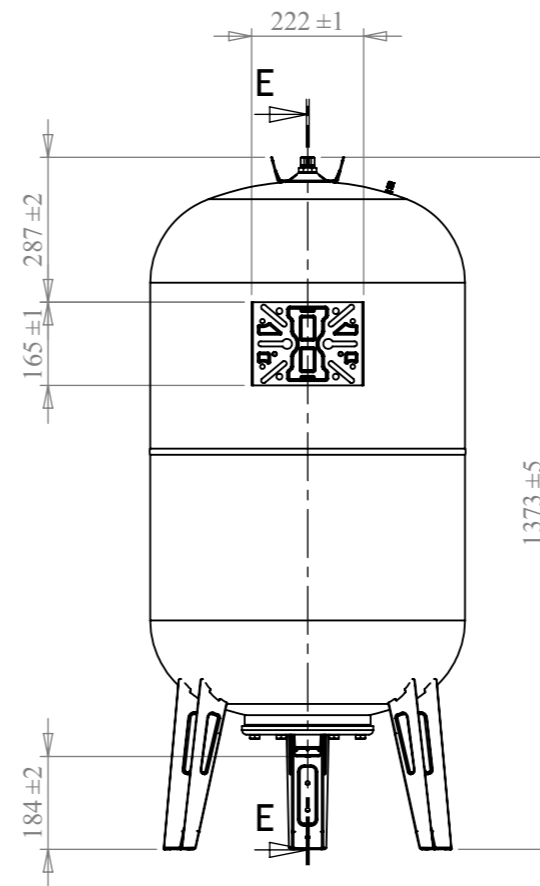
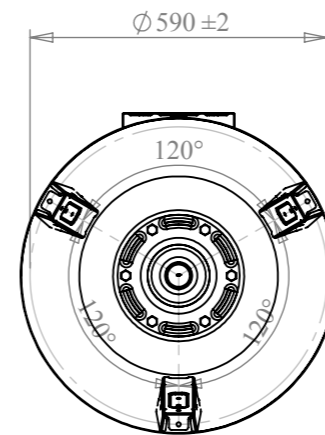

SEZIONE E-E

Quote senza indicazione di tolleranza: grado di precisione MEDIO, UNI EN 22768-1		LIPRO 045	TIPO PARTE	COLORE BLU
SMUSSI NON QUOTATI	RUGOSITA'	QUANTITA' PER GRUPPO	FORMATO FOGLIO	FINITURA SUPERFICIALE
	SCALA	1/3	A3	
GRUPPO		Disegnato		NOME
VAREM		A. Lain		DATA
via Sabbioni n° 2 - 35024 Bovolenta - Padova ITALIA e-mail:technical@varem.com		Approvato		13/05/2009
PARTICOLARE		MAXIVAREM LS CE 300 V.B.R.6/4"		
MACCHINA / COMMESSA		CODICE		INDICE REV.
		US300462		0

Il presente disegno è di proprietà della **VAREM** e non può essere riprodotto ne comunicato a terzi senza ns autorizzazione scritta